

MAXWELL



DESCRIPTION DESCRIPTION

Introduce a touch of elegance to your living room with the timeless form of the MAXWELL sofa! Its refined details, such as the subtle piping, highlight the unique character of this piece, adding a touch of luxury. The delicate curves of the armrests not only catch the eye but also provide additional comfort, enveloping you during your moments of relaxation. With the MAXWELL sofa, every living room gains a distinctive style and a cozy atmosphere, helping you quickly create the perfect relaxation space. Immerse yourself in the exceptional comfort of the MAXWELL sofa and let your worries melt away! Its soft yet resilient seats, combined with comfortable cushions, guarantee an unparalleled level of comfort.

Apportez une touche d'élégance à votre salon avec la forme intemporelle du canapé MAXWELL ! Ses éléments raffinés, comme la subtilité du passepoil, soulignent le caractère unique du meuble, ajoutant une touche de luxe. Les courbes délicates des accoudoirs non seulement attirent le regard, mais offrent également un confort supplémentaire en vous enveloppant pendant vos moments de détente. Avec le canapé MAXWELL, chaque salon se dote d'un style distinctif et d'une atmosphère chaleureuse. Ce meuble vous aidera à créer rapidement un espace idéal pour la relaxation ! Plongez dans le confort exceptionnel du canapé MAXWELL et laissez vos soucis s'envoler ! Ses assises souples et résistantes, combinées à des coussins confortables, garantissent un niveau de confort incomparable.

FINISHES
FINITIONS**FEET**
PIEDS

Plastic.
Plastique.

COVER
REVÊTEMENT

Fabric.
Tissu.

Full sofa in one color of fabric.
Canapé complet en tissu d'une seule couleur.

**TECHNICAL
INFORMATION**
INFORMATIONS
TECHNIQUES**FRAME**
CONSTRUCTION

Supporting parts of back and arms made of pine wood, plywood and chipboard.
Visible parts of the frame are covered with high-quality polyurethane foam 25kg/m³ and ovate.
Le dossier et les accoudoirs sont construits en bois de pin, en contreplaqué et en panneaux de particules. Les parties apparentes de la structure sont recouvertes de mousse de polyuréthane à 25 kg/m³ et d'ouate laminée de rembourrage.

SUSPENSION
SUSPENSION DE SIÈGE

Highly flexible rubber straps covered with polyurethane foam 25 kg/m³.
Bandes en caoutchouc hautement élastiques recouvertes de mousse de polyuréthane de 25 kg/m³.

SITTING CUSHION
COUSSIN DE SIÈGE

Three-layers of highly flexible polyurethane foam covered by ovate. Upper layer: memory foam G-40kg/m³ - center layer: highly flexible polyurethane foam HR-30kg/m³ (soft) - lower layer: polyurethane foam T-35kg/m³.
Trois couches de mousse de polyuréthane très élastique recouverte d'ouate de rembourrage. Couche supérieure: mousse de polyuréthane G-40 kg/m³ - couche intermédiaire: mousse de polyuréthane très élastique HR-30 kg/m³ (souple) - couche inférieure: mousse de polyuréthane T-35 kg/m³.

BACK CUSHION
COUSSIN DE DOS

Goose feathers and silicone blend.
Plumes d'oie et mélange de silicone.

SCATTER CUSHION
COUSSIN DE DISPERSION

Goose feathers and silicone blend (only in elements N, [LH]).
Plumes d'oie et mélange de silicone (uniquement dans les éléments N, [LH]).

DIMENSIONS

Dimensions in centimeters
Dimensions en centimètres

SOFA
CANAPÉ

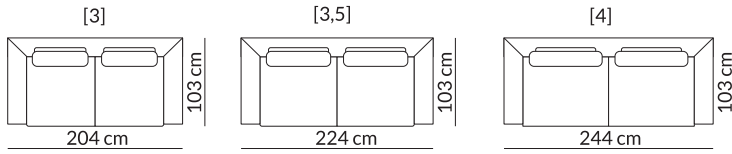

END ELEMENT FIN ÉLÉMENT

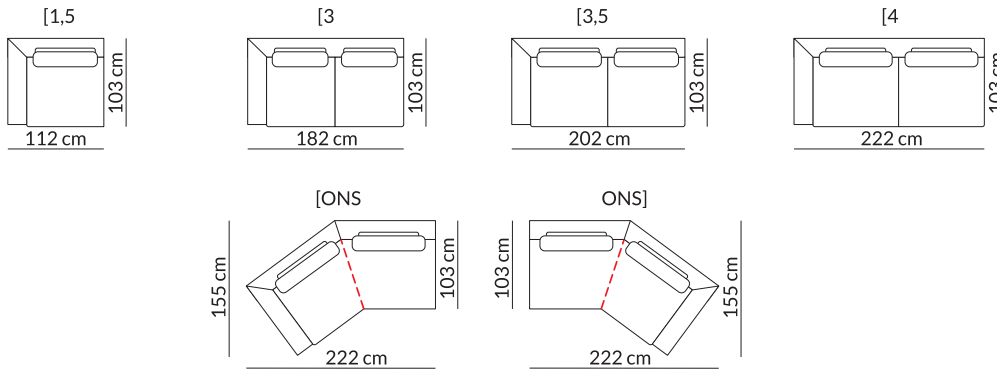

CENTRAL ELEMENT ÉLÉMENT CENTRAL

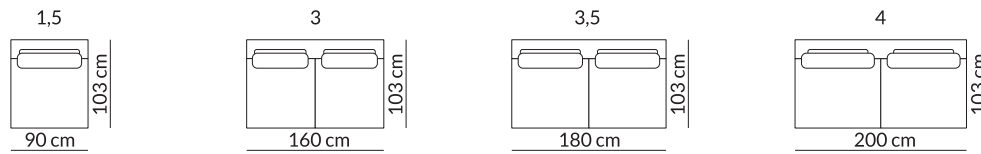

CORNER ELEMENT ÉLÉMENT DE COIN

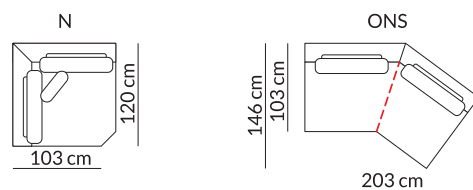

CUSHIONS COUSSINS



FEET PIEDS

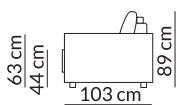

HEADREST APPUI-TÊTE

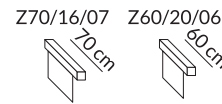

POUF POUF

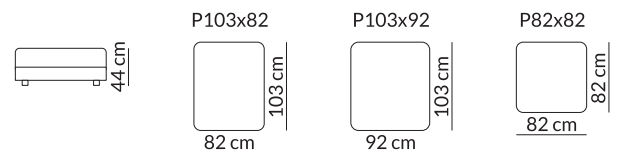

[Armrest
Accoudoir

P Pouf
Pouf

PD Decorative pillow
Coussins décoratifs

Z Manual headrest
Appui-tête manuel

III Goose feathers 70% + Silicone blend 30%
Plumes d'oie 70% + Duvet de silicone 30%

--- The stitching on the seat cushion due to technology
Les coutures du coussin de siège sont dues à la technologie

1. Covering material used in production may gathering, stretch slightly and take on a utilitarian appearance but this change doesn't reduce the quality of use in any way.

2. In corner arrangements, there may be a difference in the shade of the fabric between the corner element and other elements of the furniture (resulting from the fabric cutting technology).

1. Le matériau de couverture utilisé en production peut se rassembler, s'étirer légèrement et prendre un aspect utilitaire, mais ce changement ne réduit en rien la qualité de l'utilisation.

2. Dans les coins, il peut y avoir une différence de teinte du tissu entre l'élément d'angle et les autres éléments du meuble (résultant de la technique de coupe du tissu).